

SIEGE TABOURET POLYURETHANE



Dossier : Réglable en hauteur et en profondeur.

Assise : Réglable en hauteur.

Piètement : Giratoire sur patins.

Fabrication : France.

Observations : -

Schéma générique de la norme

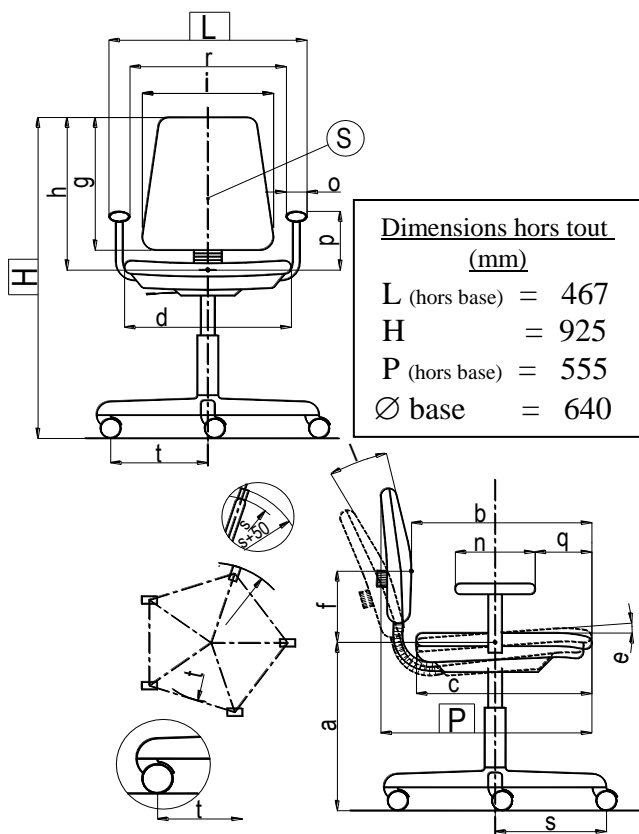

Siège de Travail		
Dimension fonctionnelle		Dimensions effectives
Hauteur d'assise	Plage de réglage	a
		534 / 778 244
Profondeur d'assise	non réglable	b
	réglable	400 / 453
	Plage de réglage	53
Profondeur du plateau d'assise	c	441
Largeur d'assise	d	460
Inclinaison de la surface d'assise	non réglable	e
	réglable	-5°
	Plage de réglage	-
Hauteur du point le plus saillant du dossier au dessus de l'assise (S)	Non réglable	f
	réglable	168 / 228
	Plage de réglage	60
Hauteur du dossier réglable	g	310
Hauteur du dossier fixe	g	-
Hauteur du sommet du dossier fixe, au-dessus de l'assise	h	380 / 440
Largeur du dossier	i	410
Courbure horizontale du dossier au point le plus saillant	k	455
Inclinaison du dossier		l
	Plage de réglage	-
Longueur de l'accotoir	n	-
Largeur de l'accotoir	o	-
Hauteur de l'accotoir par rapport à l'assise	Non réglable	p
	réglable	-
Distance de l'avant de l'accotoir par rapport à l'avant de l'assise	q	-
Largeur libre entre accotoirs	r	-
Saillie maximale du piètement	s	348
Stabilité	t	230

	FICHE TECHNIQUE PRODUIT	N°
	TP20/00	513

DESCRIPTION

Dossier	YDOSTP25PU	Polyuréthane injecté noir, épaisseur moyenne 25 mm, sur support en polypropylène noir, ép. 5 mm.
Assise	YASSTP25PU	Polyuréthane injecté noir, épaisseur moyenne 25 mm, sur support en bois moulé, ép. 10 mm.
Liaison assise / dossier + cache lame accordéon	YTIGEHE41	Lame acier peint époxy noir, section 45 x 6 mm, dureté 42 kg/mm ² .
Cache lame	YCA400PAN	Type accordéon en polyéthylène soufflé, ép. 1,5 mm.
Plaque maintien assise	YPLAQUE015	Plaque acier embouti, épaisseur moyenne 2,5 mm, peinte époxy noir.
Colonne	YLIFTUB31	Vérin à gaz non autoporteur classe 3. Force axiale 300 N, emmanchement conique. Tube acier ép. 2 mm, peint époxy noir. Dim. 50 x 375 mm. Hauteur cône 70 mm.
Repose-pieds	YREPO4PIED	Cercle de Ø 455 mm en tube d'acier chromé section Ø 16 mm Branches support en polyamide injecté renforcé fibre de verre.
Base	YBATL640NO	5 branches en polyamide avec anneau métallique surinjecté, Ø 640 mm.
Patins	YPATIN.50	5 patins en polyamide noir. Fixation par clipsage sur axe acier Ø 11 mm.

EMBALLAGE, CONDITIONNEMENT, POIDS, VOLUME :

Poids net*	Poids brut*	Type d'emballage	Unité / carton	Volume du carton	Unité / palette	Cartons / palette	Dimensions de la palette L x P x H (cm)
11,5 kg	13,4 kg	Semi-monté	1	0,12 m ³	20	20	120 x 100 x 225

* Les données de poids sont une estimation. Elles dépendent du revêtement choisi et des options de finition du produit.

CARACTERISTIQUES:

Siège haut en polyuréthane (fabriqué sans CFC) pour laboratoire, atelier ; résistant aux acides et bases courants, étincelles, etc. Dossier réglable en hauteur et en profondeur sur une lame acier trempé souple confort. Assise réglable en hauteur par vérin lift amortisseur grande course. Repose pieds réglable en hauteur. Base 5 branches très stable sur patins (de série) ou roulettes (option).

DATE DE SORTIE : Mars 1994.

GARANTIE: 5 ans.

FABRICATION FRANCAISE



Tous nos sièges sont fabriqués sous système d'assurance qualité certifié AFAQ ISO 9001/2000 n°2000/15348.3 et de management environnemental ISO 14001/2004 n°2006/27672.2



Fiche Technique	Date d'élaboration	Conditions de validité	Page
FT 513 TP20 00	05/03/2015	Les données de cette fiche technique sont valides à sa date d'élaboration. Toute évolution du produit ne donne pas lieu à mise à jour systématique si les caractéristiques fondamentales du produit ne sont pas modifiées. Visuels non contractuels.	2/2