

ASSIS-DEBOUT



Dossier : -

Assise : Réglable en hauteur, rotation et en assiette.

Piètement : Fixe sur patins 3 points.

Fabrication : RFA (diffusé sous licence en France).

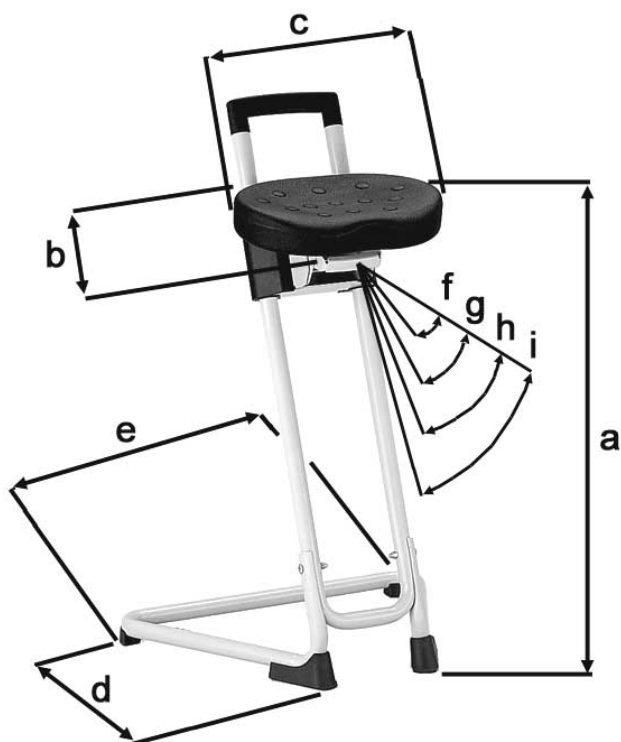
Observations : -

Schéma générique de la norme

Siège			
Dimension fonctionnelle		Exigences de la norme	Dimensions effectives
Hauteur d'assise		-	610 à 840
	Plage de réglage	-	230
Profondeur d'assise	non réglable	-	220
Largeur d'assise		-	310
Profondeur du piètement		-	430
Largeur du piètement		-	530
Angle 1 ^{er} réglage		-	10°
Angle 2 ^{ème} réglage		-	15°
Angle 3 ^{ème} réglage		-	20°
Angle 4 ^{ème} réglage		-	25°

Dimension hors

tout :

L = 530 mm

H = 870 mm

Fiche Technique	Date d'élaboration	Conditions de validité	Page
FT 543 0YYST10	28 sept 2004	Les données de cette fiche technique sont valides à sa date d'élaboration. Toute évolution du produit ne donne pas lieu à mise à jour systématique si les caractéristiques fondamentales du produit ne sont pas modifiées.	1/2

	FICHE TECHNIQUE PRODUIT	N° 543
	0YYST10 - 11	

DESCRIPTION

Assise	Polyuréthane injecté noir, ép. 55 mm, injecté sur support polypropylène.
Support assise	Mécanisme de rotation avec retour automatique par ressorts spiraux. Amplitude de réglage -25° à +25° par rapport à l'axe central.
Patins fin de course	2 patins « fin de course » assise en polypropylène noir.
Piètement / structure	Base triangulaire en tube d'acier section Ø 28 mm, ép. 2 mm. 0YYST10 : finition peint époxy noir 0YYST11 : finition peint époxy gris clair
Patins semelle	4 patins semelle composés de 4 caches en polypropylène noir et de 4 patins en polyéthylène noir.
Poignée de préhension	Polypropylène noir faisant fonction également de traverse de fixation pour la structure

EMBALLAGE, CONDITIONNEMENT, POIDS, VOLUME :

Poids net	Poids brut	Type d'emballage	Unité / carton	Volume du carton	Unité / palette	Cartons / palette	Dimensions de la palette L x P x H (cm)
7,45 Kg	8,80 Kg	Kit	1	0,07 m ³	30	30	122 x 82 x 225

CARACTERISTIQUES :

Siège technique assis-debout avec assise en polyuréthane très facile d'entretien et résistant aux agressions chimiques, étincelles, etc. Polyuréthane fabriqué sans CFC.

Assise réglable en hauteur, en assiette, et munie d'un mécanisme de retour automatique à point fixe avant.

Très stable et facile à déplacer avec sa poignée. Siège d'un très haut niveau de technicité.

DATE DE SORTIE : Janvier 1995

GARANTIE : 5 ans.

Fiche Technique	Date d'élaboration	Conditions de validité	Page
FT 543 0YYST10	28 sept 2004	Les données de cette fiche technique sont valides à sa date d'élaboration. Toute évolution du produit ne donne pas lieu à mise à jour systématique si les caractéristiques fondamentales du produit ne sont pas modifiées.	2/2